

## APPLICATIONS

Levage par l'aile de profilés en I ou H ; d'ensembles mécano-soudés, de tôles en position horizontale.

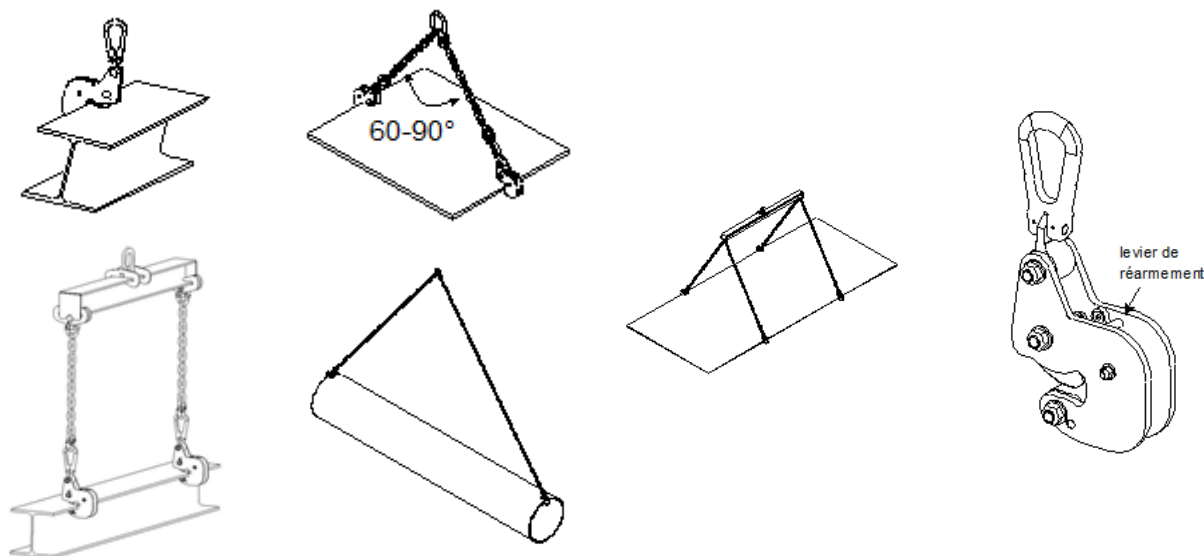

## DESSCRIPTIF

Pincés dotées d'un système de sécurité par ressort permettant un contact permanent de la came sur la pièce à lever, même lors de la dépose de celle-ci. Ce modèle est également pourvu d'un système de prise automatique assurant la fermeture de la pince lorsque le profilé ou la tôle est positionné en fond de gorge. Le levier de réarmement est non dépassant ; il ne peut donc être endommagé. La came crantée ne marque qu'une seule face de la charge.

## FONCTIONNEMENT

Afin de basculer la came en position ouverte, abaisser le levier situé sur le haut entre les 2 flasques jusqu'à enclenchement de la gâchette ; la pince se bloque alors en position ouverte. Lorsque la charge vient en butée au fond de la gorge de la pince, la gâchette se déclenche et la pince se ferme automatiquement.

La came crantée pénètre la matière de la charge par arc-boutement. Afin de désengager la pince, abaisser le levier. La pince peut également être employée sans l'automatisme. Utiliser pour cela l'ouverture et la fermeture manuelles grâce au levier sans l'amener en butée (gâchette inactive).

Utilisation par paire(s) (avec palonnier dans le cas de plusieurs paires) et élingue(s) 2 brins pour manutention de tôles horizontales.

## INDICATIONS GENERALES

- Fabrication sans soudure portante.
- Revêtement époxy à chaud.
- Coefficient de sécurité : 3 en accord avec la norme EN 13155.2003.

## CONSIGNES PARTICULIERES

Les pincés doivent toujours être engagés en butée contre la pièce à lever.

- Dureté superficielle de la charge à manutentionner : 330 HB maxi et résistance mini à la traction 20 daN/ mm<sup>2</sup>.
- Certains aciers, notamment inoxydables, sont particulièrement abrasifs ; l'état des dents de la came est à surveiller de très près dans ce cas d'utilisation.
- Les pincés de levage ne sont pas appropriés pour un assemblage permanent.
- Par sécurité, la pince doit toujours être déverrouillée (came fermée) en cas de non utilisation.
- Ne prendre qu'un(e) tôle/ profilé à la fois.
- Appliquer la réduction de charge si nécessaire.
- Le poids de la charge levée doit être au moins égal à 5% de la CMU de la pince (ex : pour une CMU 1000 kg, charge mini 50 kg). Cette valeur vaut pour une pince en bon état et des conditions d'utilisation conformes aux préconisations Tractel Solutions SAS. Nous consulter pour toute charge de poids inférieur au minimum préconisé.
- Angle d'élingage préconisé pour le levage de tôles horizontales : 60 à 90°.
- Température d'utilisation : -20° à +100°C.

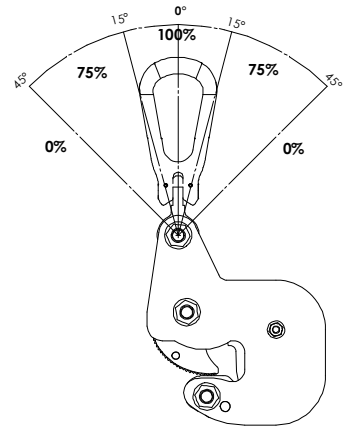

## CARACTERISTIQUES DIMENSIONNELLES

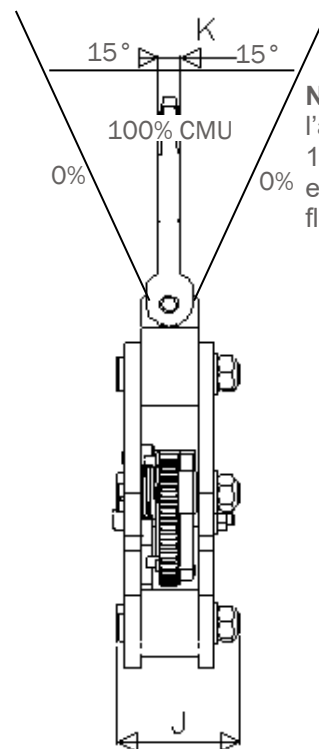
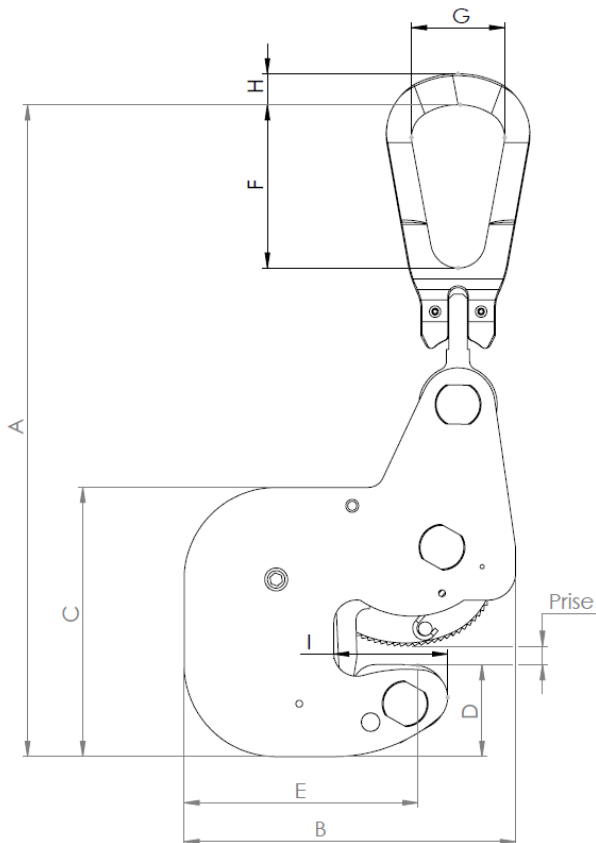

**Ne pas dépasser**  
l'angle admis de  
15° entre l'anneau  
et le plan des  
flasques

Réf.	Code groupe	CMU kg	Prise		A	B	C	D	F	G	H	I	J	K	Poids kg
			mini	maxi											
KP1 0-20	50218	1 500	0	20	283	144	120	40	71	40,5	13,5	49,5	62	11	4
KP2 0-30	50228	3 000	0	30	417	214	185	62	115	66	22	75,9	92	20,5	10

Dimensions en mm